

## 线性位置传感器（供参考）

Type: **EVAW7**

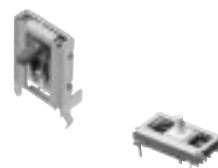

### ■ 特点

- 动作冲程多种多样
- 长寿命、高分辨率

### ■ 主要用途

- 用于汽车前灯角度检测用传感器

### ■ 型号命名方式

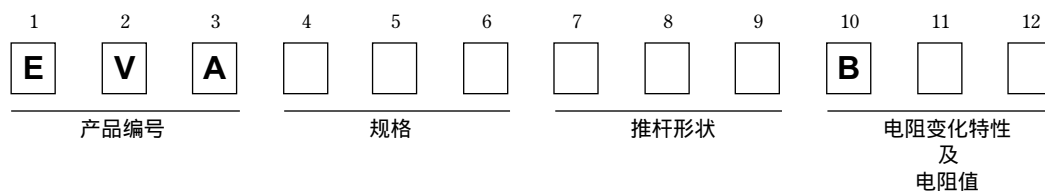

### ■ 主要规格

		EVAW7	
机械特性	工作冲程	9.0 mm±0.5 mm	8.0 mm±0.5 mm
	操纵力矩	2 N以下	1 N以下
电气特性	线性	±2 %	±1 %
	总电阻值	10 kΩ±30 %	4.7 kΩ±30 %
	额定电压	5 V DC 以下	12 V DC 以下
	电阻变化特性	B	
耐久性	旋转寿命	10000次以上	10000次以上
最小包装数量		300个（托盘包装）	200个（托盘包装）
包装箱容纳量		3000个	2000个

本公司在更改设计、规格时可能不予事先通知，敬请谅解。请务必在购买及使用本公司产品前向本公司索要相关技术规格书。如对产品的安全性有疑义时，请与本公司联系。

00 Sep. 2010

## ■ 外观尺寸(mm)

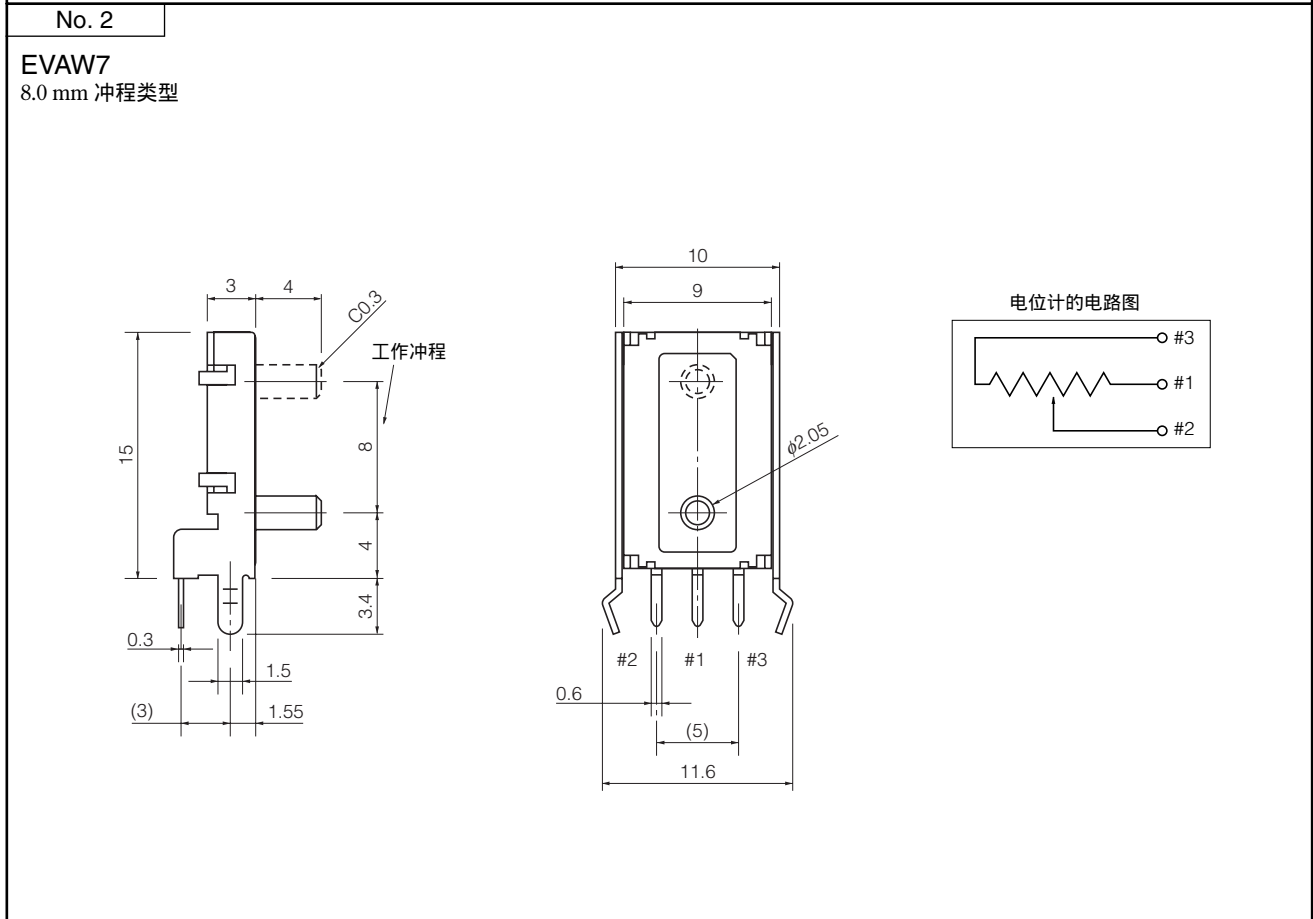
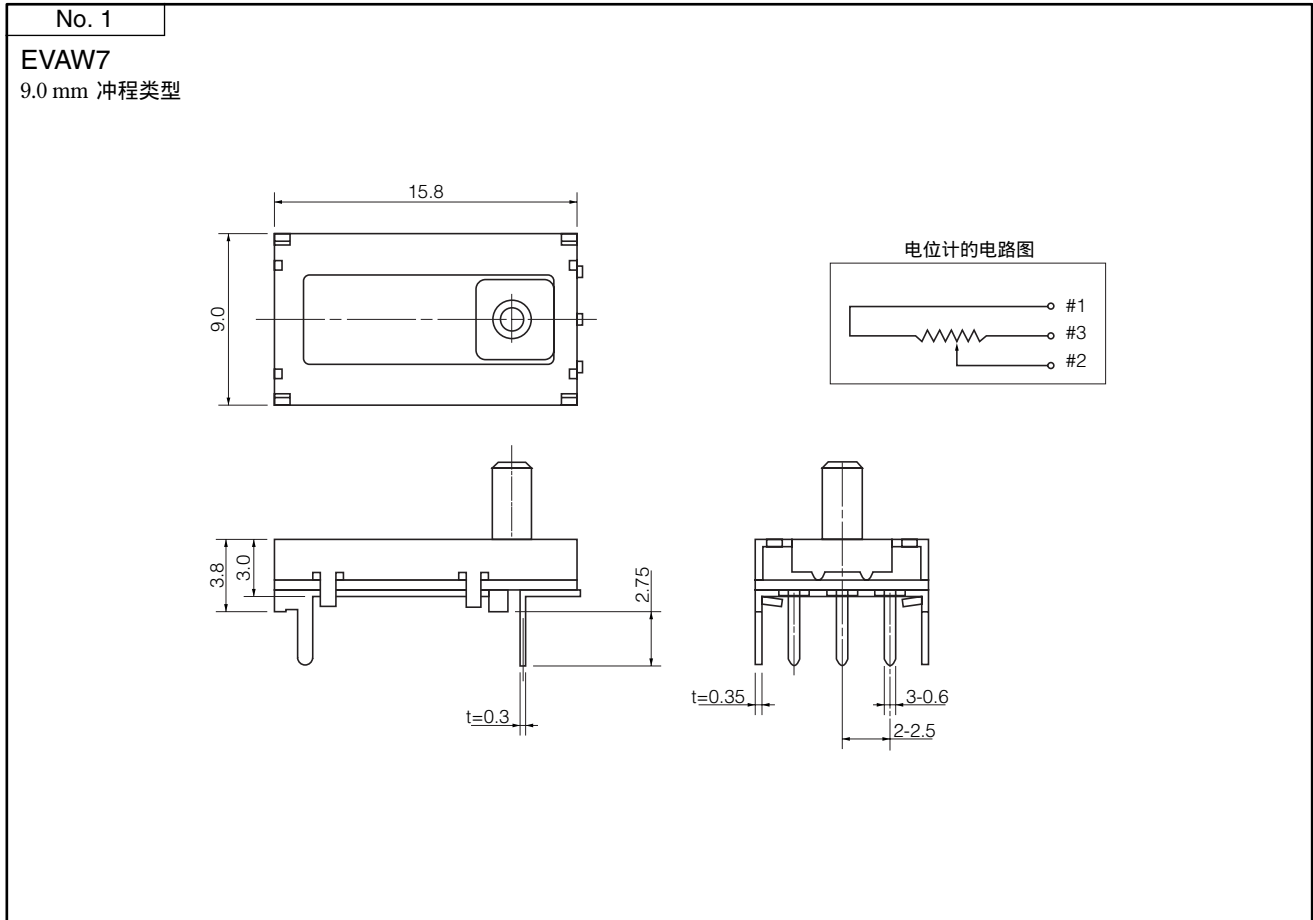

本公司在更改设计、规格时可能不予事先通知，敬请谅解。请务必在购买及使用本公司产品前向本公司索要相关技术规格书。如对产品的安全性有疑义时，请速与本公司联系。