

推荐焊盘图案尺寸

用于片式电容器的电路板的焊盘图案请参考下述焊盘尺寸，进行电路设计。
 别是由于焊盘间距会影响安装强度，因此，请务必仔细确认。

■ 标准产品

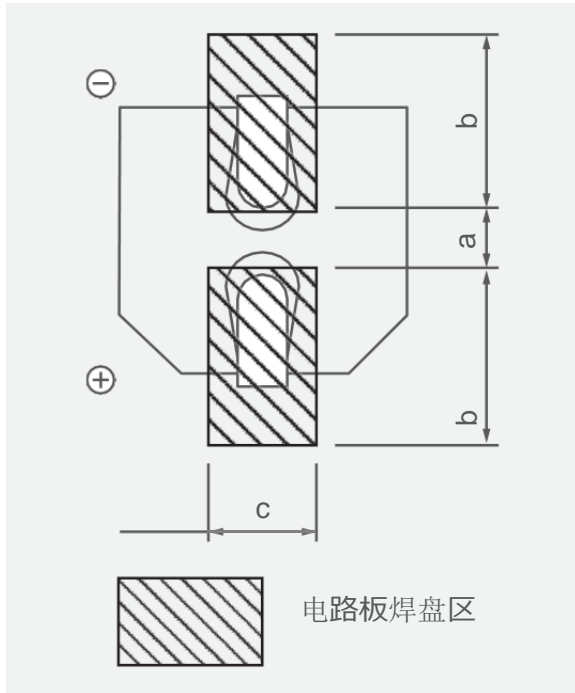

【推荐焊盘尺寸】

单位: mm

尺寸代码	a	b	c
C	1.5	2.8	1.6
D, D8	1.8	3.2	1.6
F	3.1	4.0	2.0
G	4.6	4.1	2.0

特别是当 a 尺寸过大，由于横倾整流片不能形成，因此安装强度会下降。

■ 耐振产品

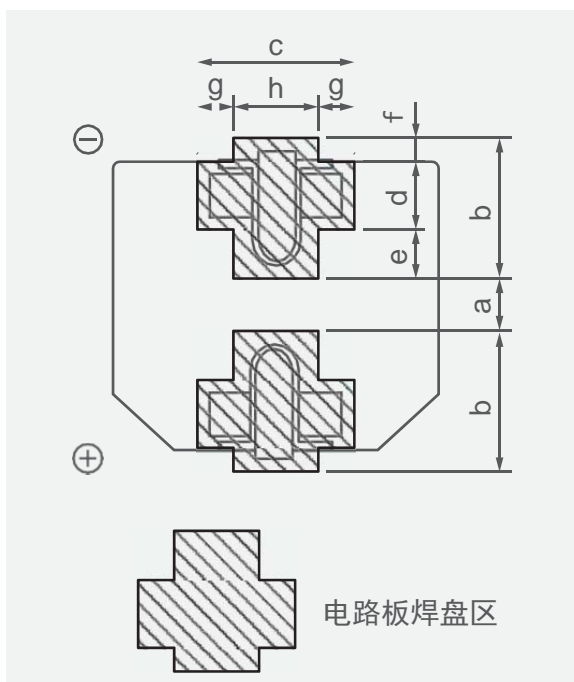

【推荐焊盘尺寸】

单位: mm

尺寸代码	a	b	c	d	e	f	g	h
D, D8	1.2	3.6	3.2	2.0	0.95	0.65	1.0	1.2
F	2.7	4.0	4.7	1.3	1.0	1.7	1.1	2.5
G	3.9	4.4	4.7	1.3	1.2	1.9	1.1	2.5

特别是当 a 尺寸过大，由于横倾整流片不能形成，因此安装强度会下降。

※请务必根据贵公司的设计标准，考虑其贴装性能，焊接性能，安装强度等后再行决定。